

HYDRUS

УЛЬТРАЗВУКОВОЙ СЧЕТЧИК ВОДЫ



ПРИМЕНЕНИЕ

Статический ультразвуковой счетчик воды для точного измерения и регистрации показаний расхода воды в системах водоснабжения.

ПРЕМУЩЕСТВА

- ▶ Обмен информации в Real Data, телеграммы Open Metering
- ▶ Высокая продолжительная стабильность, даже в труднейших условиях эксплуатации
- ▶ Широкие возможности применения с различными системами
- ▶ Распознавание утечек и повреждений трубопровода
- ▶ Характеристики ПРЕВЫШАЮЩИЕ требования к классу D по нормам MID
- ▶ Прямые участки трубопровода перед и за расходомером не требуются
- ▶ Наличие воздуха в системе не учитывается
- ▶ Конструкция прибора предотвращает отложение осадков
- ▶ Возможен монтаж в любом положении
- ▶ Может работать вне помещения
- ▶ Индикация кодов ошибок и тревоги

HYDRUS

УЛЬТРАЗВУКОВОЙ СЧЕТЧИК ВОДЫ

ОБЩИЕ ПОКАЗАТЕЛИ

HYDRUS			
Температурный диапазон среды	°C	1 ... 50	
Температурные границы	°C	1 ... 90	
Температура окружающей среды при эксплуатации	°C	1 ... 70	
Температура окружающей среды на складе	°C	-20 ... +50	
Номинальное давление	PN бар	16	
Электропитание	Одна или две литиевые батарейки 3,6VDC		
Срок работы батарейки	в среднем до 12 лет (одной батарейки), до 16 лет (2 батарейки)		
Интерфейсы	Оптический, радио 434 МГц, M-Bus, L-Bus, Импульс		
Память	Ошибок и показателей расхода		
Сертификация	по MID LNE 14586, OIML R49, NMI 14/3/15, EN 14154, TVO, KTW		
Динамический диапазон (Q_3/Q_1) - Q_3 1.6 м³/ч	R	160 / 250	
Динамический диапазон (Q_3/Q_1) - Q_3 2.5 - 4 м³/ч	R	160 / 250 / 400	
Класс защиты	IP 68		
Класс окружающей среды	C		

ТЕХНИЧЕСКИЕ ХАРАКТЕРИСТИКИ, ДИСПЛЕЙ

HYDRUS	
Дисплей	Жидкокристаллический, 8-значный
Единицы измерения	м³/ч - л/ч - м³ - л - °C - F - h - d
Показываемые данные	объем – расход – температура среды – тест – актуальный статус погрешностей и сигналов тревог – дата – первичный и вторичный адрес – радиосигнал Вкл./Выкл. - статус батарейки – день съема показаний - число импульсов

TECHNICAL DATA

Номинальный расход	Q_3	м³/ч	1.6	1.6	1.6	1.6	1.6	2.5
Номинальный диаметр	DN	мм	15	15	15	20	20	15
Монтажная длина	L	мм	110	134	165	130	190	110
Расход при перегрузке	Q_4	м³/ч	2	2	2	2	2	3.125
Расход в переходн. состоянии	Q_2	л/ч	9.6	9.6	9.6	9.6	9.6	16
Мин. расход	Q_1	л/ч	6	6	6	6	6	10
Порог чувствительности		л/ч	1.3	1.3	1.3	1.3	1.3	2.5
Потери давления при Q_3		бар	0.6	0.6	0.6	0.25	0.25	0.33
Номинальный расход	Q_3	м³/ч	2.5	2.5	2.5	4	4	4
Номинальный диаметр	DN	мм	15	20	20	20	20	20
Монтажная длина	L	мм	165	130	190	130	154	190
Расход при перегрузке	Q_4	м³/ч	3.125	3.125	3.125	5	5	5
Расход в переходн. состоянии	Q_2	л/ч	16	16	16	25.6	25.6	25.6
Мин. расход	Q_1	л/ч	10	10	10	16	16	16
Порог чувствительности		л/ч	2.5	2.5	2.5	3	3	3
Потери давления при Q_3		бар	0.33	0.25	0.25	0.3	0.3	0.3

ИНТЕРФЕЙСЫ

HYDRUS	
Оптический	Для конфигурации информации на дисплее и радиотелеграммы, для ускоренного тестирования на проверочных установках, для работы с жидкокристаллическим дисплеем
Радио	434 МГц, радиотелеграмма в real data (конфигурируется), согл. стандарту Open Metering
M-Bus	Автоматическое распознавание в сети, конфигурир. телеграммы (Real Data), кабель 1,5м
L-Bus	Совместно с радио, длина кабеля 1,5м
Импульс	Два программируемых импульсных выхода, длина кабеля 1,5

HYDRUS

УЛЬТРАЗВУКОВОЙ СЧЕТЧИК ВОДЫ

РАЗМЕРЫ

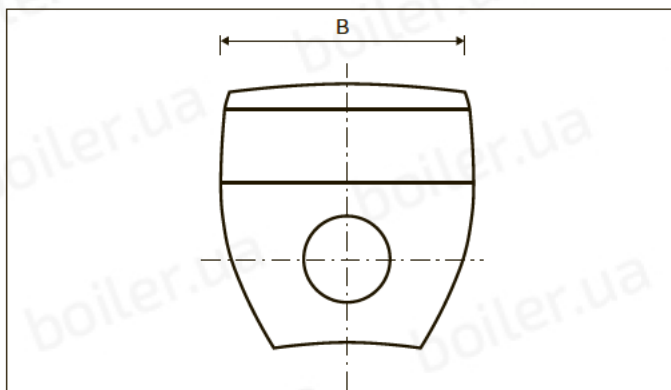
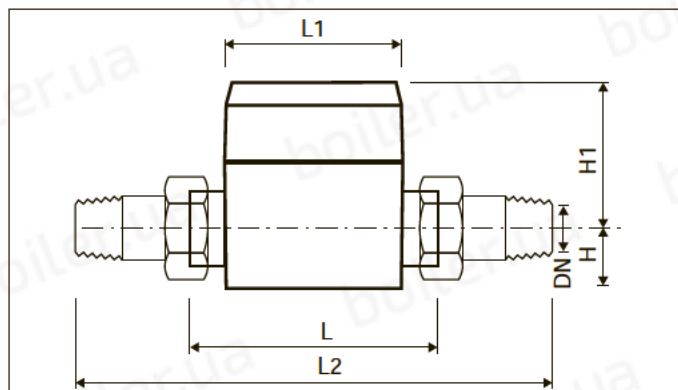

Номинальный расход	Q_3	$m^3/ч$	1.6	1.6	1.6	1.6	1.6	2.5
Номинальный диаметр	DN	мм	15	15	15	20	20	15
Монтажная длина	L	мм	110	134	165	130	190	110
Монтажн. длина со штуцерами	L2	мм	186	210	240	225	290	186
Длина счетчика	L1	мм	88	88	88	88	88	88
Размер резьбов. соединен. на счетчике		дюймов	G $\frac{3}{4}$ B	G $\frac{3}{4}$ B	G $\frac{3}{4}$ B	G1B	G1B	G $\frac{3}{4}$ B
Размер резьбового соединен. штуцера		дюймов	R $\frac{1}{2}$	R $\frac{1}{2}$	R $\frac{1}{2}$	R $\frac{3}{4}$	R $\frac{3}{4}$	R $\frac{1}{2}$
Высота	H	мм	32	32	32	34	34	32
Высота	H1	мм	67	67	67	65	65	67
Ширина счетчика	B	мм	94	94	94	94	94	94
Вес без штуцеров		кг	0.8	0.9	1	0.9	1.1	0.8
Вес со штуцерами		кг	1	1.1	1.2	1.3	1.5	1

Номинальный расход	Q_3	m^3/h	2.5	2.5	2.5	4	4	4
Номинальный диаметр	DN	мм	15	20	20	20	20	20
Монтажная длина	L	мм	165	130	190	130	154	190
Монтажн. длина со штуцерами	L2	мм	240	225	290	225	250	290
Длина счетчика	L1	мм	88	88	88	88	88	88
Размер резьбов. соединен. на счетчике		дюймов	G $\frac{3}{4}$ B	G1B	G1B	G1B	G1B	G1B
Размер резьбового соединен. штуцера		дюймов	R $\frac{1}{2}$	R $\frac{3}{4}$	R $\frac{3}{4}$	R $\frac{3}{4}$	R $\frac{3}{4}$	R $\frac{3}{4}$
Высота	H	мм	32	34	34	34	34	34
Высота	H1	мм	67	65	65	65	65	65
Ширина счетчика	B	мм	94	94	94	94	94	94
Вес без штуцеров		кг	1	0.9	1.1	0.9	0.9	1.1
Вес со штуцерами		кг	1.2	1.3	1.5	1.1	1.3	1.5

HYDRUS

УЛЬТРАЗВУКОВОЙ СЧЕТЧИК ВОДЫ

ГРАФИК ПОТЕРИ ДАВЛЕНИЯ / КРИВАЯ ТИПИЧНОЙ ПОГРЕШНОСТИ

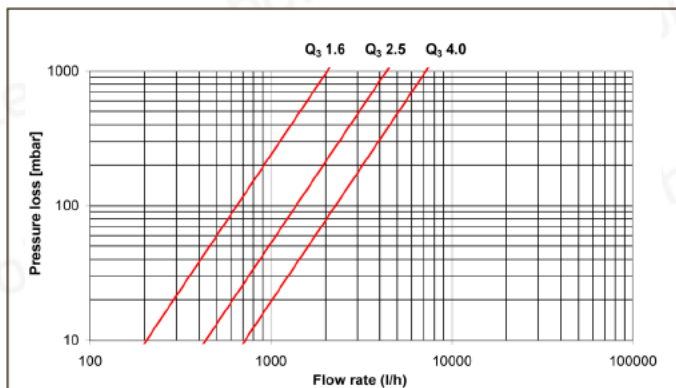

График потери давления

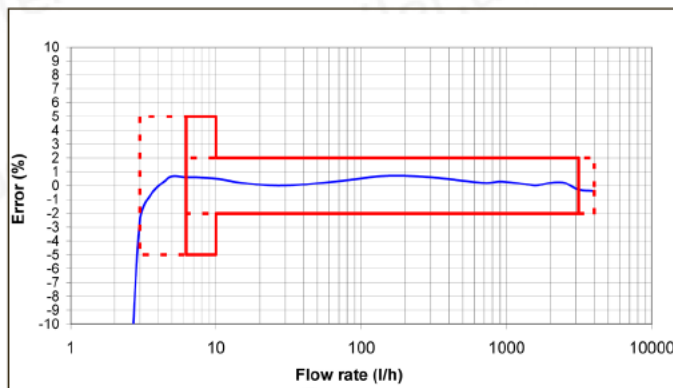

Кривая типичной погрешности